



LAGUNA 151-CFlux1

Cyklonowe urządzenie odciągowe 230V

Instrukcja obsługi



Producent

Laguna Tools Inc.

744 Refuge Way, Suite 200 Grand Prairie, Texas 75050

USA

Phone: +1 800-234-1976

Website: www.lagunatools.com

Dystrybutor

IGM nástroje a stroje s.r.o.

Ke Kopanině 560, 252 67, Tuchoměřice

Czech Republic, EU

Phone: +420 220 950 910

E-mail: sales@igmtools.com

Website: www.igmtools.com

2024-08-26

151-CFlux1 LAGUNA Cyclone Dust Collector Manual PL v4.01.00 A4ob
VZOR_Návod k obsluze STROJ CZ v1.00.00



PL – polski Instrukcja obsługi

Szanowny Kliencie,

dziękujemy za zaufanie okazane nam przy zakupie nowego urządzenia Laguna firmy IGM. Niniejsza instrukcja została przygotowana dla właścicieli i użytkowników **Cyklonowego urządzenia odciągowego IGM LAGUNA CFlux 1 230V** w celu zapewnienia bezpieczeństwa podczas instalacji, użytkowania i konserwacji. Prosimy o dokładne i szczegółowe zapoznanie się z informacjami zawartymi w niniejszej instrukcji. Urządzenie należy użytkować zgodnie z niniejszymi instrukcjami i wytycznymi. Zapewni to jego maksymalną żywotność i wydajność. Należy przestrzegać zasad bezpieczeństwa pracy.

Życzymy satysfakcji podczas zawodowego i hobbystycznego użytkowania cyklonowego urządzenia odciągowego IGM LAGUNA CFlux 1 230V.

Zawartość

1. Deklaracja zgodności
 - 1.1 Gwarancja
2. Specyfikacja produktu
3. Bezpieczeństwo
 - 3.1 Przeznaczenie
 - 3.2 Ogólne zasady bezpieczeństwa
 - 3.3 Symbole
 - 3.4 Dodatkowe instrukcje dotyczące urządzeń odciągowych
 - 3.5 Instalacja elektryczna
 - 3.6 Środowisko
4. Opis maszyny
 - 4.1 Zawartość opakowania
 - 4.2 Opis części
5. Uruchomienie
 - 5.1 Rozpakowanie
 - 5.2 Montaż
 - 5.3 Obsługa maszyny
6. Konserwacja i kontrola
 - 6.1 Opróżnianie pojemnika na odpady
 - 6.2 Opróżnianie worka na odpady z filtra
 - 6.3 Czyszczenie filtra
 - 6.4 Wymiana filtra
7. Akcesoria
8. Rozwiązywanie problemów
9. Schemat instalacji
10. Wykaz komponentów

1. Deklaracja zgodności



DEKLARACJA ZGODNOŚCI WE

zgodnie z następującymi dyrektywami WE
- Dyrektywa maszynowa: 2006/42/ES



Niżej podpisany Stephen Stoppenbrink reprezentujący firmę Laguna Tools Inc. 744 Refuge Way, Suite 200, Grand Prairie, Texas 75050 USA, producent oświadcza, że opisana poniżej maszyna:

URZĄDZENIE ODCIĄGOWE MODEL:

AFLUX12 (230 V/50 Hz)
BFLUX1 (230 V/50 Hz)
CFLUX3 (415 V/50 Hz)
PFLUX3 (415 V/50 Hz)
CFLUX1 (230 V/50 Hz)
PFLUX1 (230 V/50 Hz)

pod warunkiem, że jest użytkowane i konserwowane zgodnie z ogólnie przyjętymi zasadami dobrej praktyki i zaleceniami zawartymi w instrukcji obsługi, spełnia zasadnicze wymagania Dyrektywy Maszynowej dotyczące zdrowia i bezpieczeństwa.

Osoba sporządzająca dokumentację techniczną w ramach EU:

Nazwa: IGM nastroje a stroje s.r.o.
Adres: Ke Kopanine 560, Tuchomerice, CZ-252 67
Tel.: +420 220 950 910
Email: sales@igmtools.com

TCF (nr SF-2018001-A1 / SF-2018002-A1) jest archiwizowany przez sfirmę CEPROM S.A. z siedzibą pod adresem ul. Fantanele, nr FN (Platforma Industrială), 440240 Satu Mare, Rumunia

W przypadku najbardziej specyficznych zagrożeń tej maszyny, bezpieczeństwo i zgodność z zasadniczymi wymaganiami dyrektywy zostały oparte na elementach norm:

- EN ISO 12100:2010 / Bezpieczeństwo maszyn - Ogólne zasady projektowania - Ocena ryzyka i zmniejszanie ryzyka (ISO 12100:2010)
- EN 60204-1: 2006+AI:2009+AC:2010 / Bezpieczeństwo maszyn - Wyposażenie elektryczne maszyn - Część 1: Wymagania ogólne - Przemysłowe urządzenia elektryczne



Data: 04.08.2022 r.

Podpis upoważnionej osoby:
stanowisko: dyrektor generalny

Miejsce: Laguna Tools Inc.
744 Refuge Way, Suite 200, Grand Prairie, Texas 75050, USA

1.1 Gwarancja

Firma IGM zawsze dokłada wszelkich starań, aby dostarczać produkty o wysokiej jakości i wydajności. Gwarancja podlega obowiązującym Warunkom Handlowym oraz Zasadom Gwarancyjnym firmy IGM.

2. Specyfikacja produktu

Wymiary maszyny (DxSzxW):	1092 x 610 x 1753 mm
Waga maszyny:	125 kg
Wymiary opakowania (DxSzxW):	1225 x 720 x 1240 mm
Waga opakowania:	140 kg
Poziom hałas:	82 dB
Silnik:	1100 W
Zasilanie:	230 V / 50 Hz / 3 Faza
Zalecany wyłącznik automatyczny:	16 A, charakterystyka wyzwania C (16/1/C)
Wydajność ssania (pomiar tradycyjny):	1786 m ³ /h (1051 CFM)
Wydajność ssania (pomiar bieżący):	1224 m ³ /h (720 CFM)
Maks. ciśnienie statyczne:	2514 Pa
Średnica wentylatora:	340 mm
Średnica króćca ssącego:	1x 150 mm lub 2x 100 mm
Sterowanie:	Pilot zdalnego sterowania o wysokiej częstotliwości
Objętość pojemnika na odpady:	95 l
Filtr:	99.97% cząstek wielkości powyżej 1 mikrona
Powierzchnia filtrowania:	4,5 m ²
Wymiary filtra:	średnica 400 mm x wysokość 500 mm
Worek na odpady do filtra:	660 x 620 mm
Worek na odpady do pojemnika:	1090 x 810 mm

3. Bezpieczeństwo

W celu prawidłowego użytkowania należy postępować zgodnie z poleceniami zawartymi w niniejszej instrukcji oraz ogólnymi przepisami obowiązującymi w danym kraju. Odpowiedzialność za użytkowanie niezgodne z przeznaczeniem ponosi użytkownik.

3.1 Przeznaczenie

Urządzenie jest przeznaczone wyłącznie do odciągania trocin i pyłu pochodzących z drewna i maszyn do obróbki drewna. Odciąganie innych rodzajów materiałów jest zabronione.







3.2 Ogólne zasady bezpieczeństwa

Ostrzeżenie! Należy przeczytać wszystkie instrukcje i wskazówki dotyczące bezpieczeństwa. Nieprzestrzeganie instrukcji bezpieczeństwa może spowodować uszkodzenie maszyny i poważne obrażenia operatora. Instrukcję należy zachować na przyszłość.

- Niewłaściwe użytkowanie urządzenia może być niebezpieczne.
- Urządzenie może być obsługiwane wyłącznie przez osobę zapoznaną z treścią niniejszej instrukcji i obsługą urządzenia.
- Należy chronić dzieci i zwierzęta domowe przed materiałami opakowaniowymi dostarczonymi wraz z urządzeniem.
- Urządzenie należy ustawić na stabilnej, dostatecznie oświetlonej powierzchni. Wokół urządzenia musi być wystarczająco dużo miejsca do bezpiecznej pracy.
- Przed uruchomieniem maszyny należy sprawdzić jej stan techniczny. Urządzenie może być używane wyłącznie w nienagannym stanie technicznym. W przypadku wykrycia jakiegokolwiek usterki nie należy uruchamiać maszyny, a usunięcie usterki zlecić wykwalifikowanej osobie.
- Uszkodzone części należy natychmiast wymienić. Do napraw należy używać wyłącznie oryginalnych części zamiennych.
- Przed uruchomieniem maszyny należy założyć wszystkie osłony ochronne. Uszkodzone osłony należy natychmiast wymienić.
- Urządzenie może być używane, montowane i konserwowane wyłącznie przez osoby zapoznane z maszyną i świadome zagrożeń. Nie wolno dokonywać żadnych modyfikacji maszyny!
- Należy regularnie przeprowadzać konserwację.
- Maszynę i jej otoczenie należy utrzymywać w czystości i odpowiednio oświetlać. Przed uruchomieniem maszyny z jej powierzchni i otoczenia należy usunąć wszelkie narzędzia.
- Prace montażowe, naprawcze i konserwacyjne należy przeprowadzać wyłącznie po odłączeniu maszyny od źródła zasilania.
- Należy unikać przypadkowego uruchomienia maszyny. Przed podłączeniem zasilania należy upewnić się, że wyłącznik znajduje się w pozycji OFF.
- Należy sprawdzić, czy obwód elektryczny spełnia wymagania określone w niniejszej instrukcji.

- Podczas pracy z urządzeniem należy zadbać o swoje bezpieczeństwo. Długie włosy, luźne elementy odzieży lub biżuteria mogą spowodować obrażenia. Należy nosić odpowiednią odzież roboczą, obuwie robocze, środki ochrony głowy, oczu, słuchu i dróg oddechowych.
- Podczas pracy z urządzeniem nie należy używać rękawic roboczych.
- Nie obsługiwać maszyny, jeśli użytkownik jest zmęczony, chory lub pod wpływem środków odurzających lub leków.
- Należy uważać na dłonie i palce. Podczas pracy zawsze należy używać obu rąk.
- Nie pochylać się nad maszyną. Podczas pracy należy zawsze utrzymywać równowagę i stać na twardej i stabilnej powierzchni.
- Należy uniemożliwić dzieciom i innym osobom swobodne poruszanie się wokół urządzenia. Urządzenie należy przechowywać poza zasięgiem dzieci i niewykwalifikowanych osób. Nie zezwalać na obsługę urządzenia osobom, które nie zapoznały się z jego obsługą i niniejszymi instrukcjami.
- Po zakończeniu pracy należy wyłączyć maszynę i odłączyć ją od źródła zasilania.
- Nie pozostawiać urządzenia w wilgotnym otoczeniu ani nie wystawiać go na działanie deszczu.
- Nie przeciążać urządzenia.
- Nie używać maszyny w obecności łatwopalnych cieczy lub gazów.
- Upewnić się, że otwór wentylacyjny silnika jest zawsze drożny.

3.3 Symbole

	Przed użyciem dokładnie zapoznaj się z całą instrukcją obsługi i zasadami bezpieczeństwa.
	Stosuj środki ochrony głowy, słuchu, oczu i dróg oddechowych.
	Odłącz maszynę od źródła zasilania.
	Zeskanuj kod QR, aby znaleźć instrukcje.
	Znak CE: Produkt jest zgodny z dyrektywami Wspólnoty Europejskiej.
	Nie wyrzucaj maszyny do zmieszanych odpadów komunalnych.
	Opakowanie oddaj do recyklingu.

3.4 Dodatkowe instrukcje dotyczące urządzenia odciągowego

Ostrzeżenie! Podczas pracy może powstawać pył zawierający szkodliwe substancje chemiczne, takie jak ołów z farb olejowych lub arsen i chrom z drewna poddanego obróbce chemicznej. Należy pracować w dobrze wentylowanym pomieszczeniu i używać zatwierdzonego sprzętu ochronnego. Należy przestrzegać przepisów bezpieczeństwa obowiązujących w danym kraju.

- Podczas pracy przy maszynie i jej konserwacji należy stosować środki ochrony oczu i dróg oddechowych.
- Odpady (trociny i pył) należy utylizować zgodnie z lokalnymi przepisami obowiązującymi w danym kraju.
- Przed uruchomieniem maszyny należy upewnić się, że kółka są zablokowane.
- Nigdy nie umieszczaj rąk ani narzędzi w pobliżu otworu wlotowego!
- Odciągaj tylko przeznaczony do tego materiał. Jeśli podczas pracy z drewnem okaże się, że zawiera ono metalowe elementy (gwoździe, zszywki itp.), należy natychmiast przerwać pracę i wyłączyć urządzenie. Opróżnić pojemnik (worek) i sprawdzić stan maszyny.
- Regularnie sprawdzaj stan odpadów w pojemniku (worku). W razie potrzeby opróżnij.

3.5 Instalacja elektryczna

Ostrzeżenie! Wszelkie modyfikacje połączeń i obwodów elektrycznych mogą być wykonywane wyłącznie przez wykwalifikowanego elektryka zgodnie z obowiązującymi przepisami i normami.

Ostrzeżenie! Nie podłączaj urządzenia do zasilania, dopóki nie będzie gotowe do uruchomienia.

Wymagania dotyczące obwodu

Ostrzeżenie! Niniejsze wymagania dotyczą obwodu, w którym w danym momencie pracuje tylko jedno urządzenie. W celu podłączenia urządzenia do wspólnego obwodu należy skonsultować się z wykwalifikowanym elektrykiem. Należy upewnić się, że obwód jest odpowiednio przystosowany do bezpiecznej pracy.

To urządzenie zostało zaprojektowane do pracy z uziemionym zasilaniem. Obwód zasilania obejmuje cały sprzęt elektryczny pomiędzy urządzeniem a wyłącznikiem automatycznym lub bezpiecznikami w budynku. Obwód zasilania tego urządzenia powinien być tak dobrany, aby bezpiecznie obsługiwać prąd przy pełnym obciążeniu przez dłuższy czas.

Wymagania dotyczące uziemienia i wtyczki

Ostrzeżenie! Jeśli urządzenie nie jest prawidłowo uziemione i podłączone do zasilania, może dojść do porażenia prądem, pożaru lub uszkodzenia urządzenia.

To urządzenie jest wyposażone w przewód zasilający z uziemieniem. Wtyczkę należy podłączać wyłącznie do odpowiedniego gniazdka, które jest prawidłowo zainstalowane i uziemione zgodnie ze wszystkimi lokalnymi przepisami i normami. Nie wolno modyfikować dostarczonej wtyczki!

Nie używaj urządzenia, jeśli przewód zasilający lub wtyczka są uszkodzone. Wszelkie naprawy mogą być wykonywane wyłącznie przez wykwalifikowanego elektryka!

3.6 Środowisko

Nie wyrzucaj urządzenia do zmieszanych odpadów komunalnych. Urządzenia elektryczne muszą być prawidłowo utylizowane w punktach zbiórki odpadów elektrycznych. Akcesoria i opakowanie należy przekazać do właściwego recyklingu. Należy przestrzegać przepisów obowiązujących w danym kraju.



4. Opis maszyny

Przeanalizuj poniższe ilustracje i zapoznaj się z zawartością opakowania oraz częściami i funkcjami urządzenia.

4.1 Zawartość opakowania

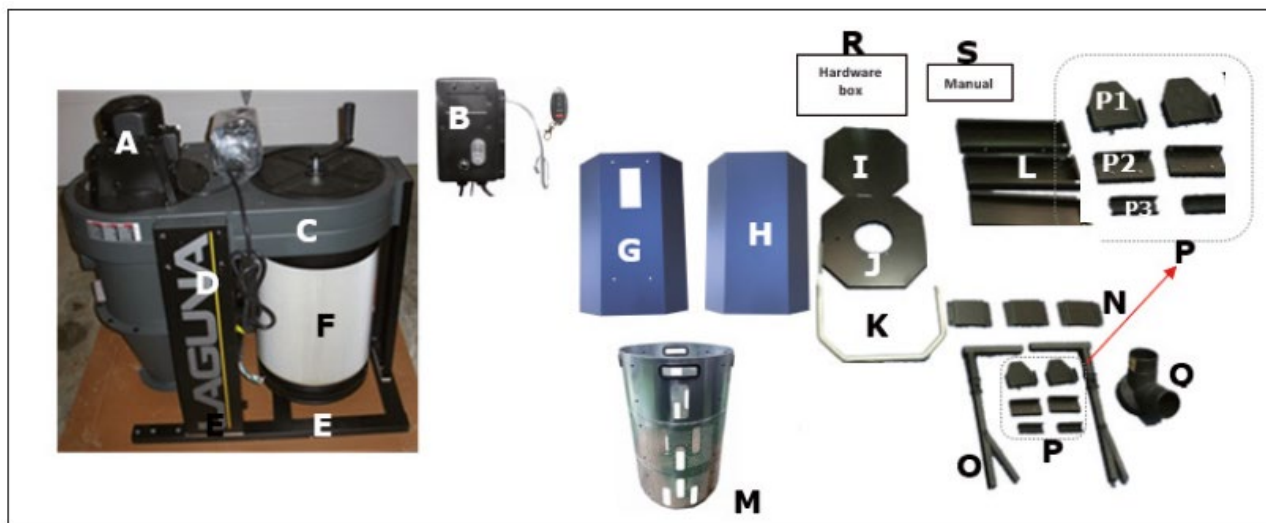

- A. Silnik
- B. Panel sterowania i pilot zdalnego sterowania
- C. Centralna część separatora
- D. Górne rozpórki (3x)
- E. Podstawa
- F. Filtr 1 mikron
- G. Przednia część pojemnika na odpady
- H. Tylna część pojemnika na odpady
- I. Podstawa pojemnika na odpady
- J. Pokrywa pojemnika na odpady
- K. Dźwignia szybkiego mocowania pojemnika na odpady
- L. Dolne rozpórki (3x)
- M. Wewnętrzna część pojemnika na odpady
- N. Płyty wzmacniające rozpórki (3x)
- O. Prawy i lewy profil mechanizmu podnoszącego
- P. Akcesoria do montażu mechanizmu podnoszącego
- P1. Dolna trójkątna płyta nośna (2x)
- P2. Wspornik mechanizmu podnoszącego (2x)

- P3. Dolna płyta podporowa (2x)
- Q. Redukcja ssania (2 otwory)
- R. Elementy mocujące
- S. Instrukcja obsługi

4.2 Opis części

Panel sterowania

- A. Wyłącznik automatyczny na płycie
Wybija, jeśli urządzenie jest przeciążone. Poczekaj kilka minut, aż urządzenie ostygnie. Następnie naciśnij przycisk resetowania.
- B. Kabel zasilający
- C. Przełącznik ON/OFF
Służy do włączania i wyłączania odciągu.
- D. Kabel zasilający silnik
- E. Przycisk parowania na panelu
Służy do parowania pilota z maszyną.

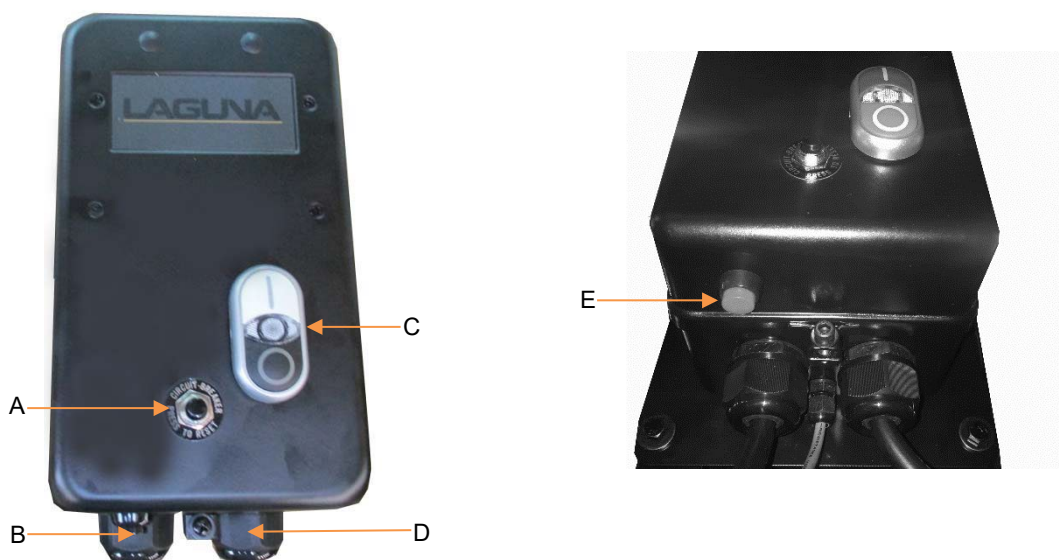

Pilot sterowania

Pilot zdalnego sterowania wymaga baterii 12V typu 27A.

- A. Przycisk włączania
- B. Przycisk wyłączania
- C. Przycisk ręcznej aktywacji czyszczenia filtra (tylko PFlux)
- D. Przycisk parowania na pilocie

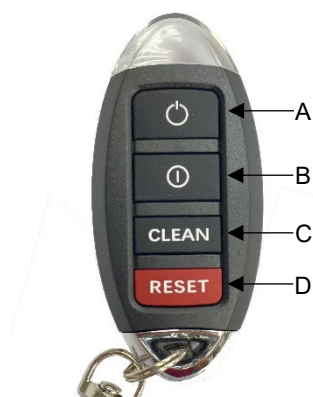

Parowanie pilota zdalnego sterowania

1. Przed sparowaniem pilota upewnij się, że urządzenie jest włączone.

2. Naciśnij przycisk parowania na panelu, aż usłyszysz dwa sygnały dźwiękowe.
3. Przytrzymaj przycisk parowania na pilocie w tym samym czasie, co przycisk parowania na panelu, aż usłyszysz trzy sygnały dźwiękowe. Pilot jest teraz sparowany.

Parowanie wielu pilotów

Z jednym urządzeniem można sparować maksymalnie 5 pilotów. Każdy pilot musi być sparowany oddzielnie. Jeśli do urządzenia zostanie sparowany szósty pilot, pierwszy sparowany pilot zostanie odłączony i zastąpiony szóstym pilotem. Dotyczy to również innych pilotów.

5. Uruchomienie

Przybliżony czas instalacji i ustawienia: 4-5 godzin

5.1 Rozpakowanie

Podczas rozpakowywania należy oddzielić urządzenie i wszystkie dostarczone części od materiałów opakowaniowych i sprawdzić, czy nie zostały one uszkodzone podczas transportu. Jeśli uszkodzenie powstało w wyniku transportu, należy natychmiast skontaktować się z dostawcą.

Urządzenie odciągowe jest dostarczane w jednym kartonie. Do wyjęcia urządzenia z pudła potrzebne są dwie osoby! Urządzenie odciągowe jest ciężkie, należy zachować ostrożność podczas podnoszenia i przenoszenia.

1. Ostrożnie odetnij taśmy wiążące.
2. Tnij wzdłuż linii taśmy znajdującej się na kartonie.
3. Z górnej części wypełniacza styropianowego wyciągnij wszystkie części i odłóż je na bok.
4. Z górnej części urządzenia usuń wypełniacz styropianowy.
5. Ostrożnie wyjmij części maszyny z pudła i odłóż na bok.
6. Sprawdź wszystkie części zgodnie z zawartością opakowania.

5.2 Montaż

Wymagane narzędzia (brak w zestawie):

- Klucz boczny – 10 mm; 12 mm; 14 mm
- Śrubokręt krzyżakowy
- Imbus - 4 mm; 5 mm
- Silikon

Krok 1: Z pomocą drugiej osoby wyjmij z opakowania centralną część separatora urządzenia odciągowego. Odwróć ją do góry nogami i umieść w wypełnieniu styropianowym.



Krok 2: Zdemontuj podstawę przykręconą do (3x) górnych rozpórek.

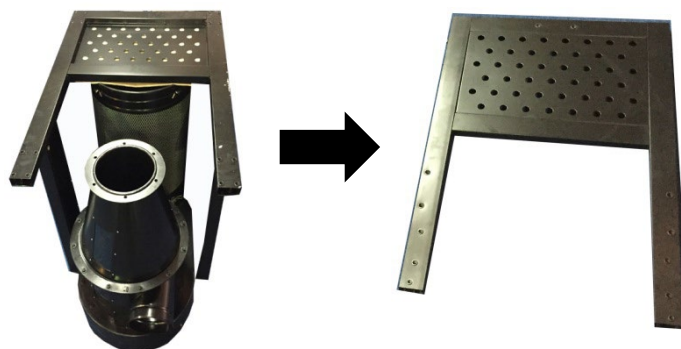

Krok 3: Przygotuj (16x) śruby 5/16"x3/4" i (16x) podkładki 5/16". Zamontuj dwa kółka jezdne z hamulcem (B) na części podstawy z otworem do pojemnika na odpady, a pozostałe dwa kółka jezdne (A) po przeciwnej stronie podstawy.



Krok 4: Odwróć podstawę i umieść ją na kółkach. Zamontuj (3x) dolne rozpórki (wierzchołki trójkątów skierowane do wewnątrz) do podstawy za pomocą (6x) śrub 3/8"x3/4" i (6x) płaskich podkładek 3/8"x7/8".

A – rozpórkę z jednym trójkątem zamontuj po stronie filtra.

B – rozpórkę z dwoma trójkątami zamontuj z przodu.

C – rozpórkę z trzema trójkątami zamontuj po przeciwnej stronie.

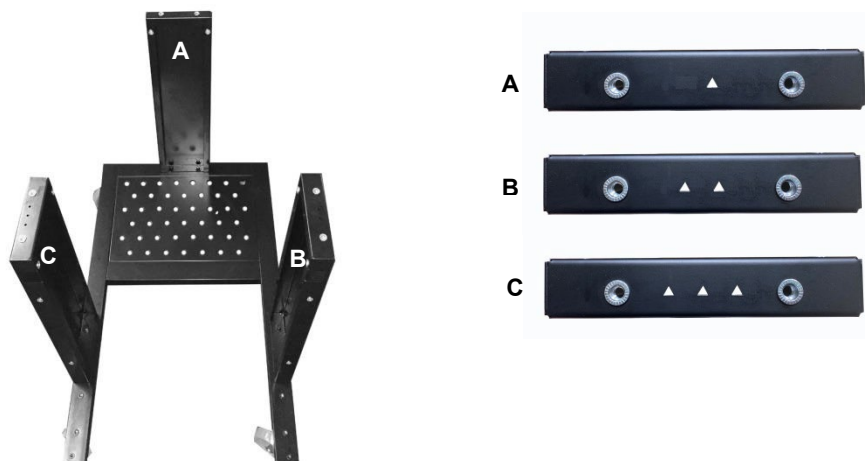

Krok 5: Podstawę z rozpórkami połącz z centralną częścią separatora. Upewnij się, że dolna i górna rozpórka pasują do siebie. Za pomocą (6x) śrub 5/16"x3/4" i (6x) podkładek 5/16" połącz górne i dolne rozpórki.



Krok 6: Przy użyciu (12x) śrub 5/16"x3/4" i (12x) podkładek 5/16" przykręć (3x) płyty wzmacniające rozpórki do połączeń dolnych i górnych rozpórek.

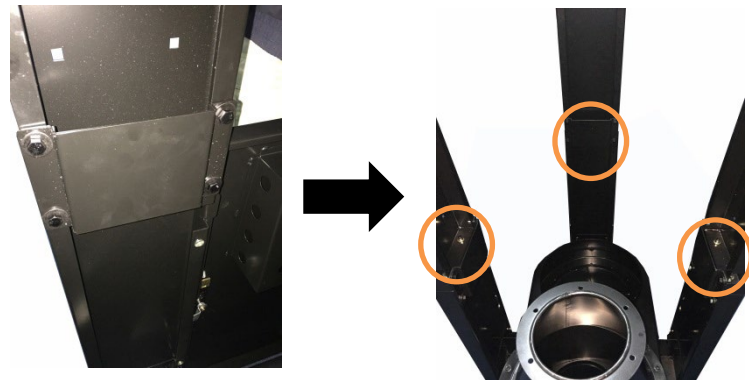

Krok 7: Z pomocą drugiej osoby odwróć cyklon i umieść go na kółkach.

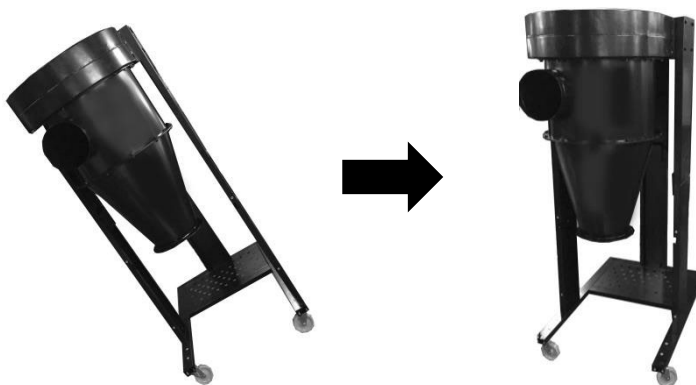

Krok 8: Przymocuj dolną trójkątną płytę nośną do podstawy za pomocą (2x) śrub 5/16" x3/4" i (2x) podkładek 5/16". Wykonaj tę samą procedurę dla przeciwnej strony.

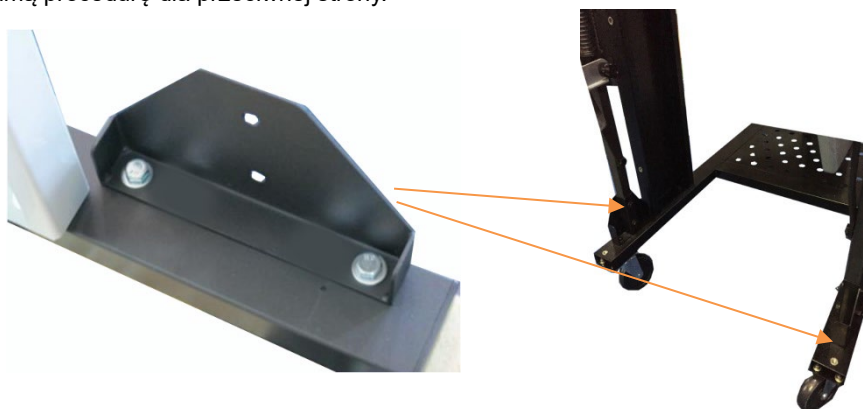

Krok 9: Przymocuj wspornik mechanizmu podnoszącego do dolnych rozpórek za pomocą (2x) śrub 5/16" x1/2", (2x) podkładek 5/16" i (2x) nakrętek 5/16".



Krok 10: Przygotuj dwa profile mechanizmu podnoszącego, lewy (A) i prawy (B). Prawidłową stronę można rozpoznać po wystającej nakrętce. Po umieszczeniu profili na podłożu, nakrętka powinna być skierowana do góry.

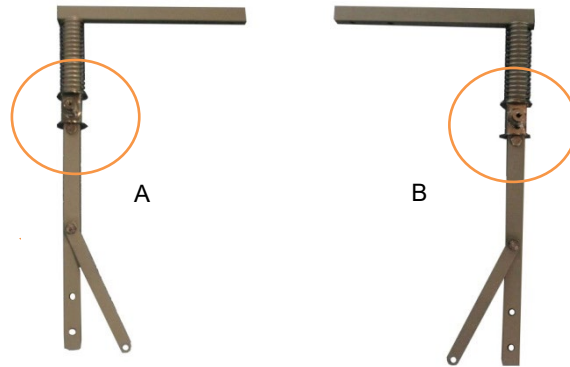

Krok 11: Profil wsuń do otworu znajdującego się w dolnej rozpórce. Upewnij się, że dolny koniec profilu znajduje się wewnątrz trójkątnej płyty nośnej. Tą samą czynność wykonaj po przeciwnej stronie.

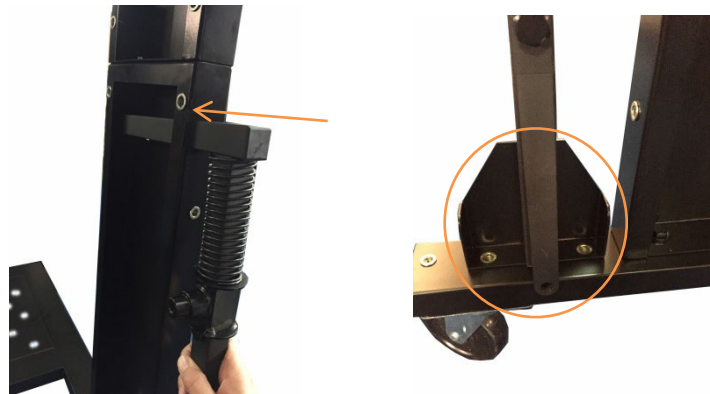

Krok 12: Wsuń profil całkowicie do otworu w dolnej rozpórce i zabezpiecz za pomocą (4x) śrub 5/16"x1-3/4", (8x) podkładek 5/16" i (4x) nakrętek 5/16". Wykonaj tę samą procedurę dla przeciwnej strony.

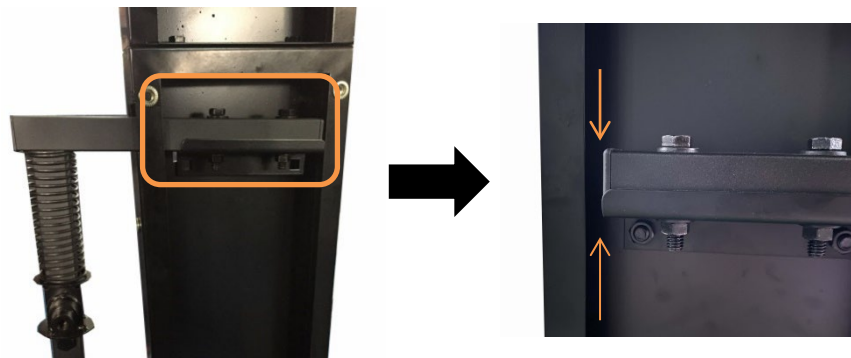

Krok 13: Przymocuj profil za pomocą (2x) śrub 5/16"x1-3/4", (4x) podkładek 5/16" i (2x) nakrętek 5/16" do płyty nośnej tak, aby łeb śruby był po wewnętrznej stronie. Tą samą czynność wykonaj po przeciwnej stronie.



Krok 14: Załóż oba końce dźwigni szybkiego mocowania pojemnika na nakrętkę mechanizmu podnoszącego.

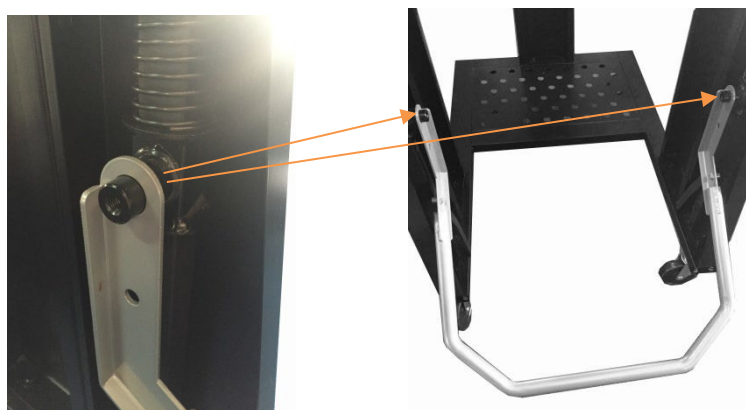

Krok 15: Zabezpiecz za pomocą osłony. Osłonę przykręć (1x) śrubą M8x30 mm. Tą samą czynność wykonaj po przeciwnej stronie.

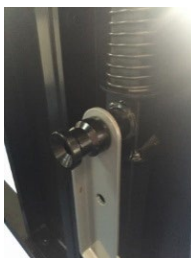

Krok 16: Przymocuj pręt do dźwigni szybkiego mocowania pojemnika za pomocą (2x) śrub 3/8"x21mm i nakrętek 3/8". Upewnij się, że łeb śruby znajduje się na wewnętrznej stronie dźwigni (A). Ostrożnie dokręć śrubę. Jeśli śruba jest zbyt mocno dokręcona to system podnoszący nie będzie działał płynnie. Jeśli natomiast jest zbyt luźna, nie podniesie pojemnika odpadowego.

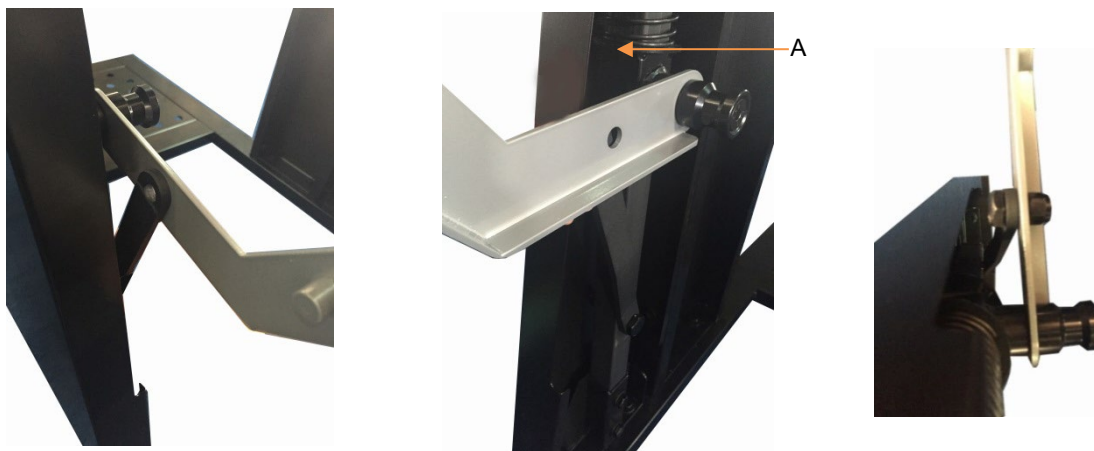

Krok 17: Przymocuj pokrywę pojemnika na odpady do stożka cyklonu z uszczelką izolacyjną, używając (4x) śrub 5/16"x3/4", (8x) podkładek 5/16" i (4x) nakrętek 5/16". Na stożku znajduje się etykieta z następującym ostrzeżeniem: **OSTRZEŻENIE!** Nie dokręcaj sześciu śrub łączących stożek cyklonu z pokrywą pojemnika na odpady. Najpierw należy idealnie wyrównać pokrywę z rozpórkami. Pokrywę można obracać o około +/- 30 stopni. Źle wyrównana pokrywa nie będzie dobrze uszczelniona i nie będzie można podnieść pojemnika. Po zakończeniu czynności opisanej w tym kroku usuń etykietę.

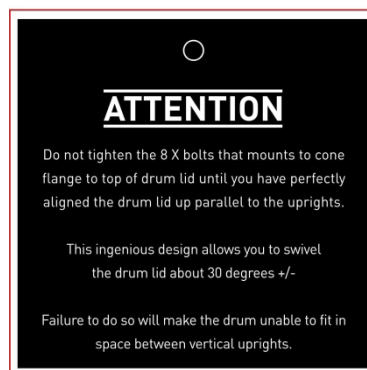

Krok 18: Przymocuj poprzeczkę do pokrywy pojemnika i dokręć ją za pomocą (2x) śrub 5/16 "x3/4", (4x) podkładek 5/16" i (2x) nakrętek 5/16". Pozycja poprzeczki nie ma znaczenia.

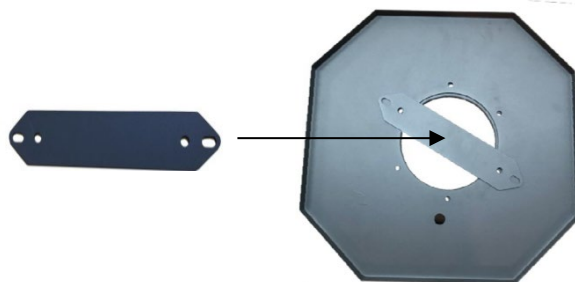

Krok 19: Teraz należy zmontować pojemnik na odpady. Przygotuj podstawę pojemnika na odpady i przymocuj do niej (4x) kółka za pomocą (16x) śrub 5/16"x3/4", (32x) podkładek 5/16" i (16x) nakrętek 5/16".

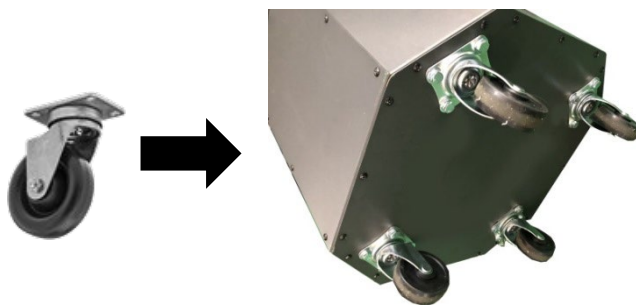

Krok 20: Przymocuj uchwyty do górnej i dolnej krawędzi przedniej części pojemnika na odpady za pomocą (4x) śrub, (4x) podkładek 5/16" i (4x) nakrętek 5/16". Śrubę wkłada się w otwór uchwyty, a podkładki i nakrętki znajdują się wewnątrz pojemnika.

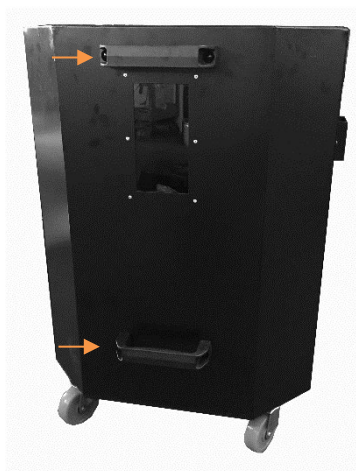

Krok 21: Połącz przednią i tylną część pojemnika na odpady za pomocą (12x) blachowkrętów M4x12mm.

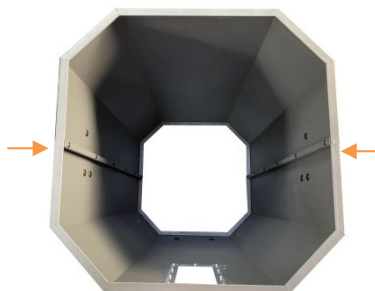

Krok 22: Po lewej i prawej stronie pojemnika znajdują się trzy otwory na śruby. Przymocuj odpowiedni panel boczny pojemnika na odpady za pomocą (6x) śrub 1/4"x1/2", (6x) podkładek 1/4"x1" i (6x) nakrętek 1/4". Śruby włóż od wewnątrz pojemnika, podkładki i nakrętki od zewnątrz.

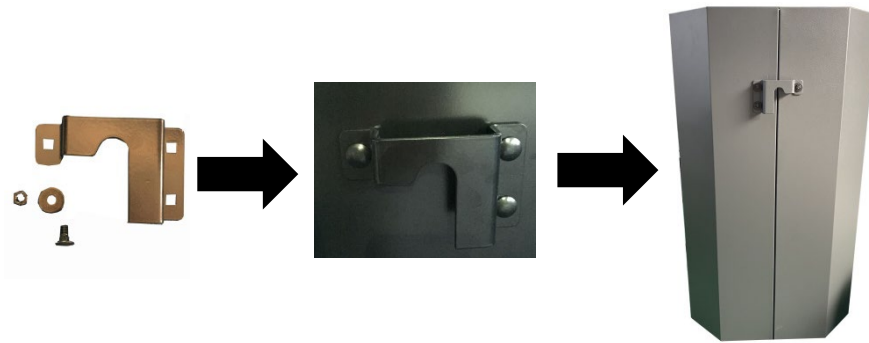

Krok 23: Pojemnik umieść na boku. Z pomocą drugiej osoby wyrównaj pojemnik z podstawą i zamocowanymi kółkami. Do połączenia pojemnika z podstawą użyj (22x) blachowkrętów M4.



Krok 24: Wszystkie (22x) śruby zakryj plastikowymi zaślepkami.



Krok 25: Po zakończeniu montażu nałóż silikon (brak w zestawie) na górną i dolną krawędź wewnątrz pojemnika. Uszczelni to pojemnik i zapobiegnie unikom powietrza.

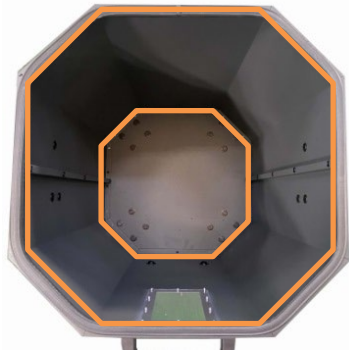

Krok 26: Przymocuj uszczelkę izolacyjną do górnej krawędzi pojemnika. Usuń nadmiar uszczelki.

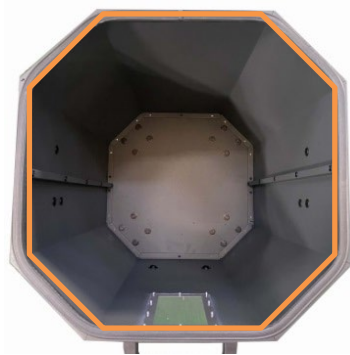

Krok 27: Umieść worek na odpady w pojemniku na odpady. Rozłóż worek na całym pojemniku.



Krok 28: Zmontuj wewnętrzną część pojemnika na odpady i umieść ją w pojemniku na odpady wraz z workiem na odpady.



Krok 29: Podnieś dźwignię szybkiego mocowania pojemnika. Włóż pojemnik na odpady i wyrównaj go. Naciśnij dźwignię w dół. Pojemnik jest teraz szczelnie zamknięty i gotowy do użycia.

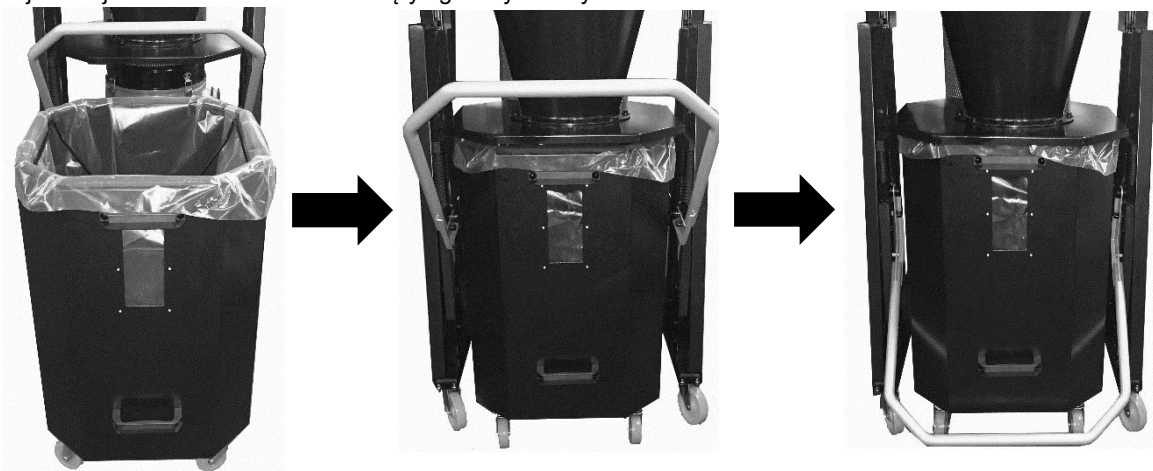

Krok 30: Podczas ustawiania pojemnika należy upewnić się, że zarówno lewa, jak i prawa strona pojemnika są osadzone w mechanizmie podnoszącym (A). Nieprawidłowe wyrównanie (B) pojemnika może prowadzić do słabego uszczelnienia i w konsekwencji słabego odciągania.

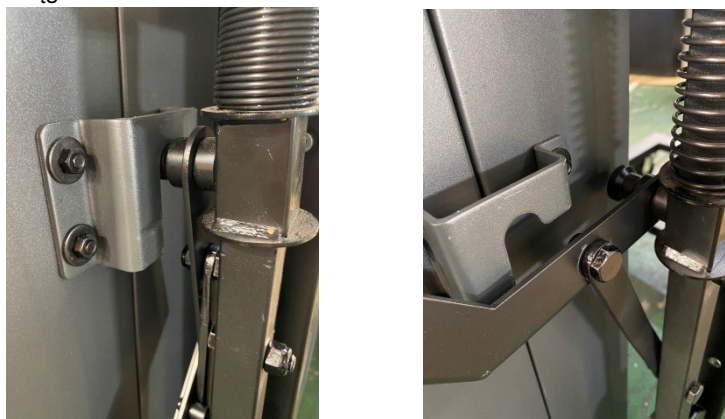

Krok 31: Przymocuj panel sterowania do płyty montażowej za pomocą (4x) śrub M4x6mm.



Krok 32: Przykręć panel sterowania i płytę do silnika za pomocą (4x) śrub 1/4"x3/4", (4x) podkładek 1/4" i (4x) podkładek 3/8".

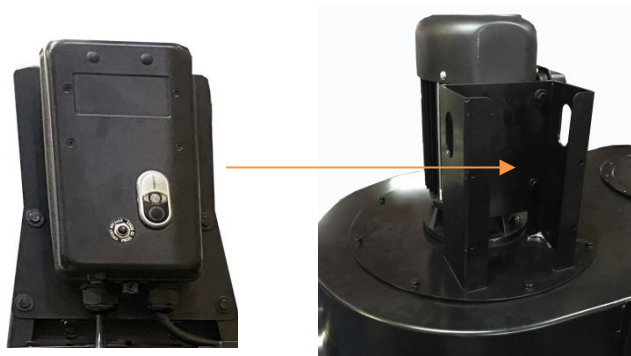

Krok 33: Przymocuj 2-otworową redukcję ssania za pomocą (3x) blachowkrętów M4x12mm. Włóż gumowe zaślepki do każdego otworu reduktora. Instalacja jest teraz zakończona.

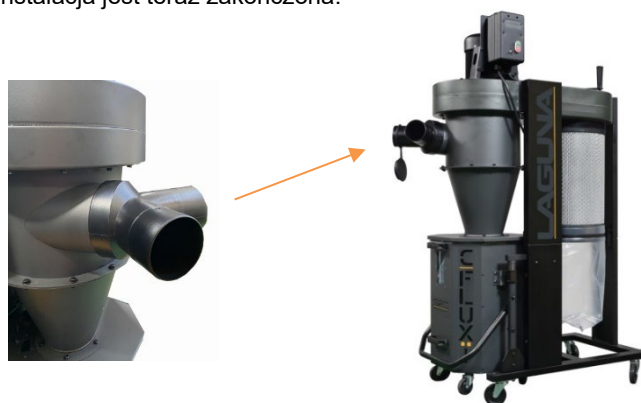

5.3 Obsługa maszyny

1. Zdejmij gumową zaślepkę z podłączonego odciągu. Sprawdź wszystkie części podłączonego odciągu, aby był zapewniony wystarczający przepływ powietrza.

Ostrzeżenie! Nie uruchamiaj odciągu, jeśli wszystkie zasuwki otworów wylotowych są zamknięte!

2. Sprawdź, czy zasilacz nie jest uszkodzony i czy jest prawidłowo podłączony.

3. Nie przeprowadzaj żadnych napraw ani konserwacji urządzenia podczas jego użytkowania!

4. Aby uruchomić urządzenie, naciśnij przycisk ON na panelu sterowania lub na sparowanym pilocie zdalnego sterowania.

5. Aby wyłączyć maszynę, naciśnij przycisk OFF na panelu sterowania lub na sparowanym pilocie zdalnego sterowania.

6. Konserwacja i kontrola

Ostrzeżenie! Naprawy i konserwację należy przeprowadzać wyłącznie po odłączeniu urządzenia od źródła zasilania. Konserwację należy przeprowadzać regularnie. **Przed każdym użyciem urządzenia należy sprawdzić**, czy nie ma luźnych lub uszkodzonych części oraz zużytego lub uszkodzonego źródła zasilania. Nie używaj urządzenia do czasu usunięcia tych usterek. **Po każdym użyciu** należy odkurzyć urządzenie i jego otoczenie z kurzu, pyłu i materiału odpadowego. Maszynę wytrzyj suchą szmatką.

Regularnie wykonuj następujące czynności konserwacyjne:

- Sprawdź uszczelki.
- Wyczyść filtr i jego elementy.

6.1 Opróżnianie pojemnika na odpady

Należy regularnie sprawdzać zawartość pojemnika na odpady i opróżniać go w razie potrzeby. Zawartość można sprawdzić za pomocą wizjera lub wyciągając pojemnik.

1. Podnieś dźwignię szybkiego mocowania, aby opuścić pojemnik na odpady na podłogę.
2. Wysuń go z urządzenia, sprawdź i opróżnij w razie potrzeby.

6.2 Opróżnianie worka na odpady z filtra

Regularnie sprawdzaj worek na odpady z filtra. Jeśli jest on zapełniony w ponad jednej trzeciej, należy go opróżnić. Jeśli worek jest zbyt pełny, może dojść do przeciążenia, co spowoduje jego samoistne zwolnienie i narażenie użytkownika na kontakt z niebezpiecznymi cząsteczkami.

1. Poluzuj zacisk na spodzie filtra i wyjmij worek na odpady.
2. Opróżnij lub wymień worek i załóż go ponownie.

6.3 Czyszczenie filtra

Czyszczenie filtra odbywa się poprzez obrócenie dźwigni ręcznego czyszczenia. Powoduje to strzepanie pyłu z filtra do worka na odpady. Zalecamy czyszczenie filtra po każdym użyciu maszyny.

1. Obróć dźwignię czyszczenia ręcznego zgodnie z ruchem wskazówek zegara 4-5 razy.

W przypadku częstego użytkowania zalecamy regularne czyszczenie filtra sprężonym powietrzem w celu utrzymania wydajności i trwałości filtracji. Wyłącz urządzenie i przedmuchaaj filtr z zewnątrz sprężonym powietrzem. W celu skuteczniejszego czyszczenia zdemontuj filtr:

1. Zwolnij klamrę zaciskową na dolnej części filtra i wyjmij worek na odpady z filtra.



2. Wykręć śrubę wału obrotowego z dolnej części filtra za pomocą klucza płaskiego 12 mm.



3. Przytrzymaj filtr od dołu i zwolnij taśmę zaciskową na górnej części filtra.
4. Wyjmij filtr.
5. Sprężonym powietrzem dokładnie wyczyść zagięcia, wewnątrz i na zewnątrz.
6. Ponownie przymocuj filtr do maszyny.

6.4 Wymiana filtra

Aby utrzymać dobrą jakość powietrza w warsztacie i zapewnić prawidłową filtrację, filtr należy wymienić po około 2000 godzinach pracy (8 godzin/dzień x 250 dni = 2000 godzin). W celu wymiany filtra należy skontaktować się z dostawcą.

7. Akcesoria

Zalecane akcesoria można znaleźć na stronie internetowej IGM.

Ostrzeżenie! Montaż niezatwierdzonych akcesoriów może spowodować uszkodzenie maszyny i poważne obrażenia. Należy używać wyłącznie akcesoriów zalecanych przez firmę IGM dla tego urządzenia.

8. Rozwiązywanie problemów

<p>Maszyna nie uruchamia się lub wyłącznik automatyczny wyłącza się. Możliwa przyczyna:</p> <ol style="list-style-type: none"> 1) Zasilanie jest wyłączone lub uszkodzone. 2) Bezpiecznik / wyłącznik automatyczny jest przepalony / wyłączony. 3) Wadliwy pilot zdalnego sterowania. 4) Odbiornik zdalnego sterowania jest uszkodzony. 5) Nieprawidłowo podłączony silnik. 6) Wyłącznik zasilania na tablicy rozdzielczej jest wyłączony. 7) Przerwany styk / wysoki opór. 8) Wadliwy przełącznik zasilania. Usterka silnika. 	<p>Możliwe rozwiązanie:</p> <ol style="list-style-type: none"> 1) Upewnij się, że zasilanie jest włączone i ma prawidłowe napięcie. 2) Wyposaż w odpowiedni wyłącznik automatyczny, wymień słaby wyłącznik automatyczny. 3) Wymień baterie; upewnij się, że widzisz maszynę oraz że jesteś w zasięgu urządzenia odciągowego. 4) Sprawdź płytę obwodową odbiornika; jeśli zostanie znaleziona wada wymień ją. 5) Podłącz silnik lub zadzwoń do certyfikowanego technika serwisu lub elektryka. 6) Poczekaj, aż silnik ostygnie, zapewnij odpowiednią wentylację, zresetuj. 7) Sprawdź przewody pod kątem przerwanych kabli lub złych połączeń i napraw je w razie potrzeby. 8) Wymień przełącznik. Przetestuj / napraw / wymień.
<p>Nadmierne wibracje lub hałas podczas pracy. Możliwa przyczyna:</p> <ol style="list-style-type: none"> 1) Luźna część. 2) Luźny lub uszkodzony uchwyt silnika. 3) Wentylator uderza w pokrywę. 4) Zużyte łożyska silnika. 	<p>Możliwe rozwiązanie:</p> <ol style="list-style-type: none"> 1) Sprawdź i dokręć wszystkie śruby / nakrętki. 2) Dokręć lub wymień w razie potrzeby. 3) Sprawdź wentylator i pokrywę; wymień. 4) Ręcznie obróć wał. Sprawdź, jeśli się nie zacina lub jest zbyt luźny, wymień łożyska.
<p>Maszyna pracuje zbyt głośno, wibruje i wydaje powtarzające się dźwięki. Możliwa przyczyna:</p> <ol style="list-style-type: none"> 1) Maszyna stoi na nierównej powierzchni. 2) Uszkodzony / niewyważony wentylator. 3) Luźne połączenia. 4) Wentylator jest luźny. 5) Wentylator uderza w pokrywę. 	<p>Możliwe rozwiązanie:</p> <ol style="list-style-type: none"> 1) Umieść maszynę na płaskiej powierzchni. 2) Sprawdź, jeśli wentylator nie jest wygięty, poluzowany ani w inny sposób uszkodzony. 3) Sprawdź i dokręć wszystkie elementy mocujące. 4) Wymień silnik i wentylator. 5) Sprawdź wentylator i pokrywę; wymień w razie potrzeby.
<p>Cyklonowe urządzenie odciągowe nie odciąga wystarczająco lub wcale; słaba wydajność. Możliwa przyczyna:</p> <ol style="list-style-type: none"> 1) Pojemnik na odpady lub pojemnik na końcu filtra jest pełny. Filtr jest zatkany. 2) Zatkany przewód powietrzny. 3) Przewód odprowadzający powietrze jest za długi lub ma zbyt dużo zagięć. 4) Mokre drewno zatkało przewód powietrzny. 5) Unikaj rur lub zbyt wiele otwartych króćców. 6) Niewystarczające natężenie przepływu w głównej rurze ssącej. 7) Niewłaściwy rozmiar przewodu, złącz lub przegród. 	<p>Możliwe rozwiązanie:</p> <ol style="list-style-type: none"> 1) Opróżnij pojemnik na końcu filtra lub worek na odpady. Wyczyść filtr. 2) Oczyszcz króciec urządzenia odciągowego. 3) Przesuń urządzenie odciągowe bliżej maszyny, która ma być odciągana. Wyreguluj przewód odprowadzający i usuń wszystkie ostre zagięcia. 4) Używaj drewna o wilgotności mniejszej niż 20%. 5) Napraw wszelkie nieszczelności przewodu i zamknij nieużywane zasowy. 6) Można zwiększyć natężenie przepływu, otwierając 1 lub 2 zasowy na różnych rozgałęzieniach odciągania. 7) Zmień rozmiar przewodu oraz wszystkich mocowań w tym mocowania przewodu.
<p>Urządzenie odciągowe wyrzuca trociny w powietrze. Możliwa przyczyna:</p> <ol style="list-style-type: none"> 1) Taśma zaciskowa lub zacisk pojemnika na odpady są luźne. 2) Luźna lub uszkodzona uszczelka. 	<p>Możliwe rozwiązanie:</p> <ol style="list-style-type: none"> 1) Zaciśnij ponownie i zapewnij właściwe uszczelnienie. 2) Wymień uszczelkę.

9. Schemat instalacji

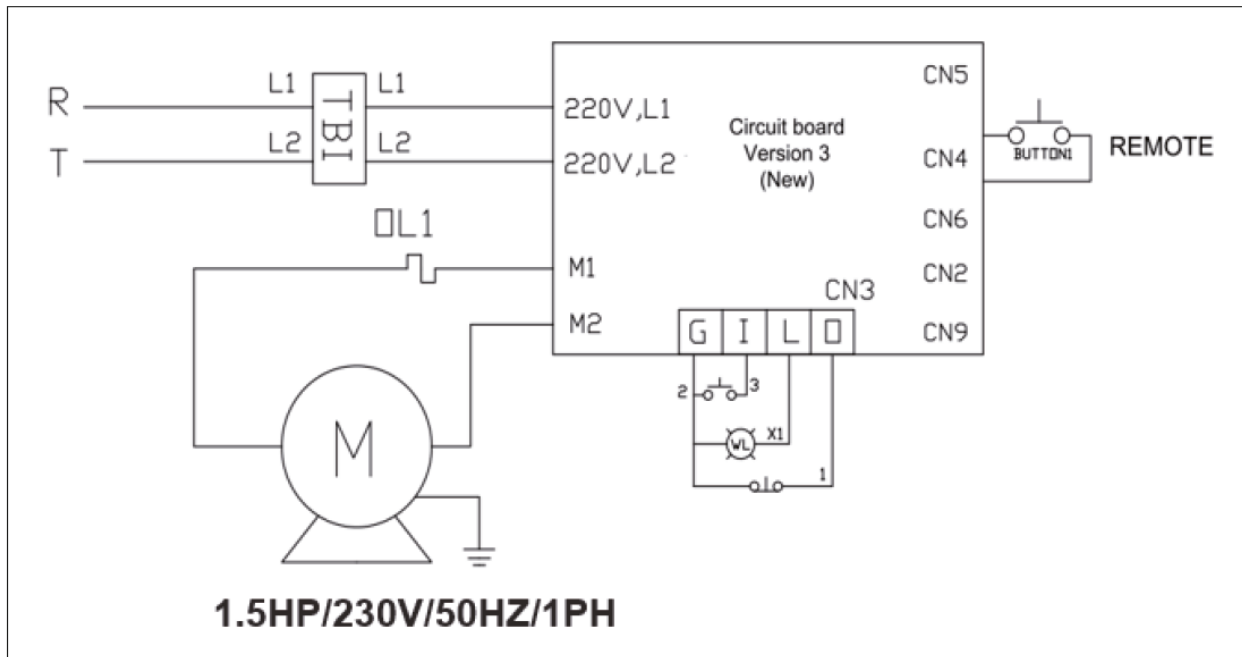

Panel kontrolny

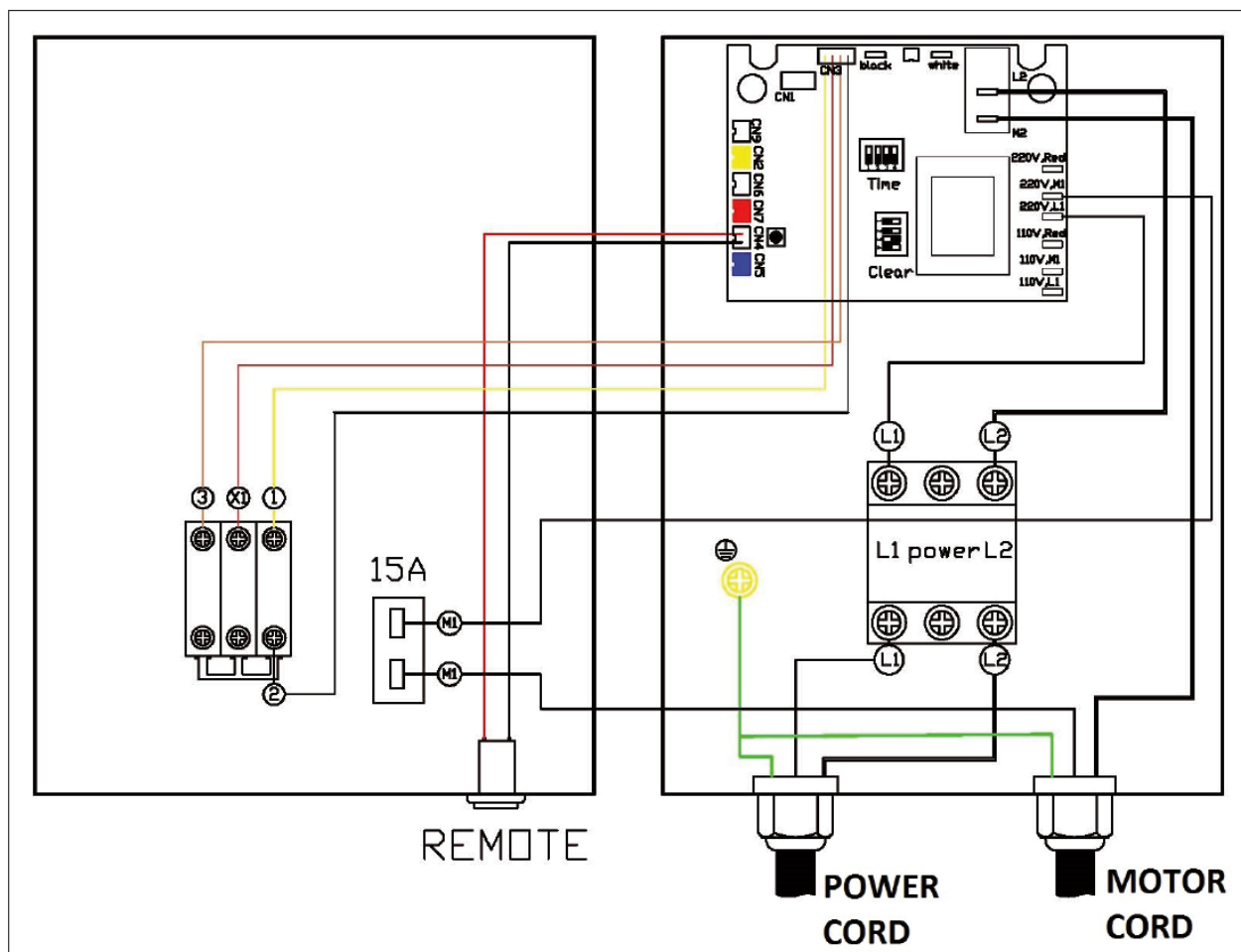

10. Wykaz komponentów

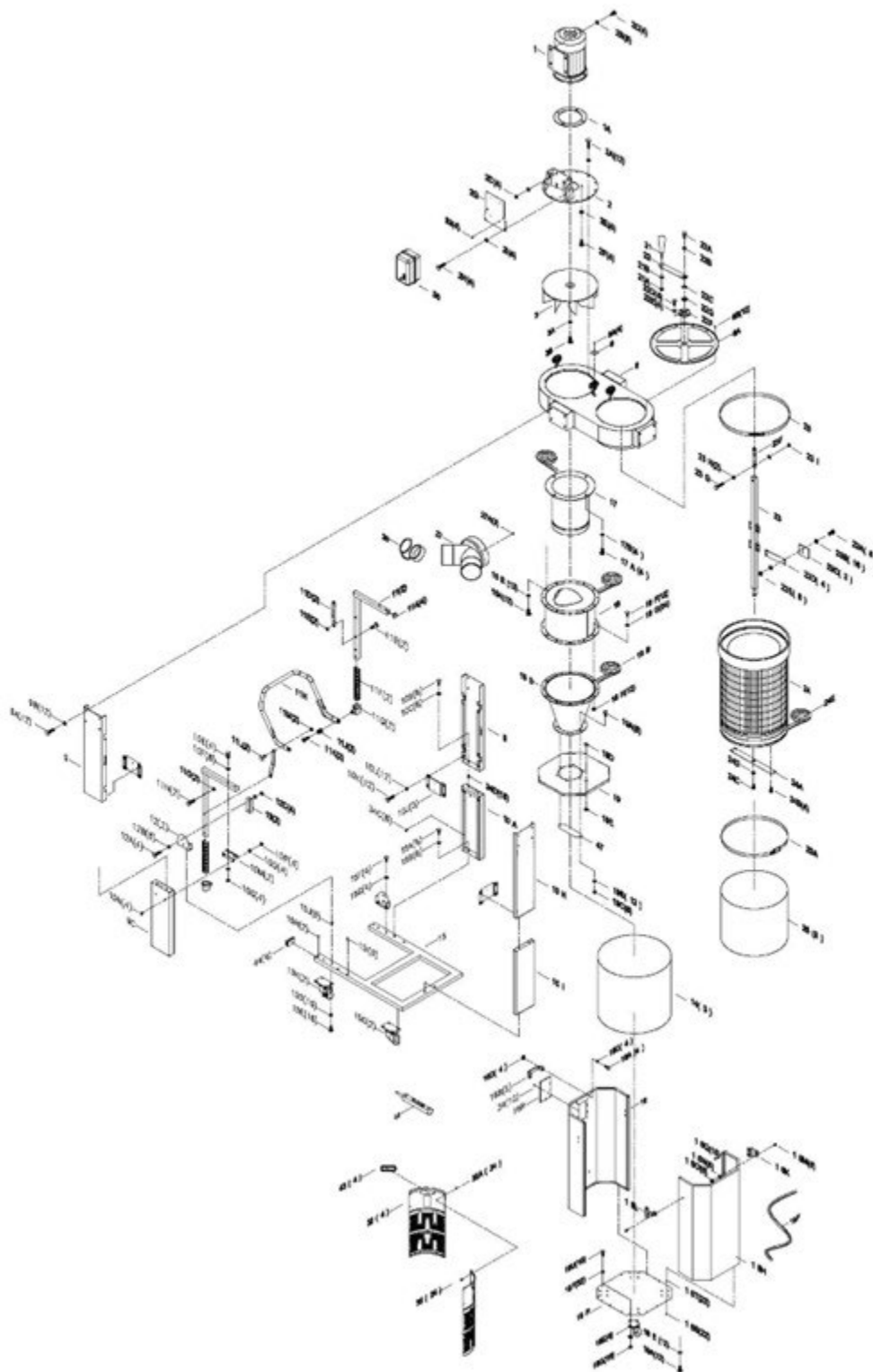

Wentylator, silnik i przełącznik

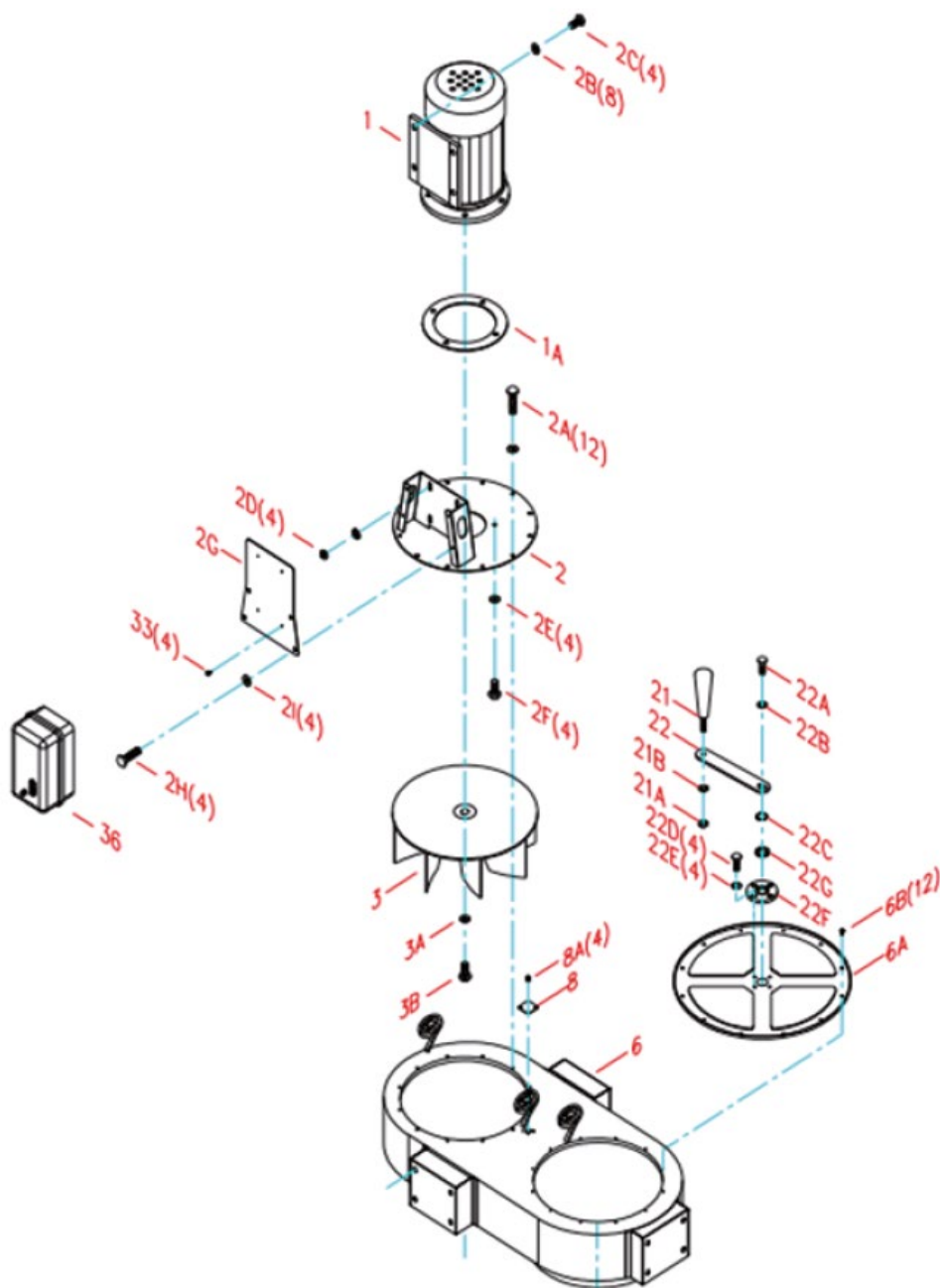

Cyklon i filtr

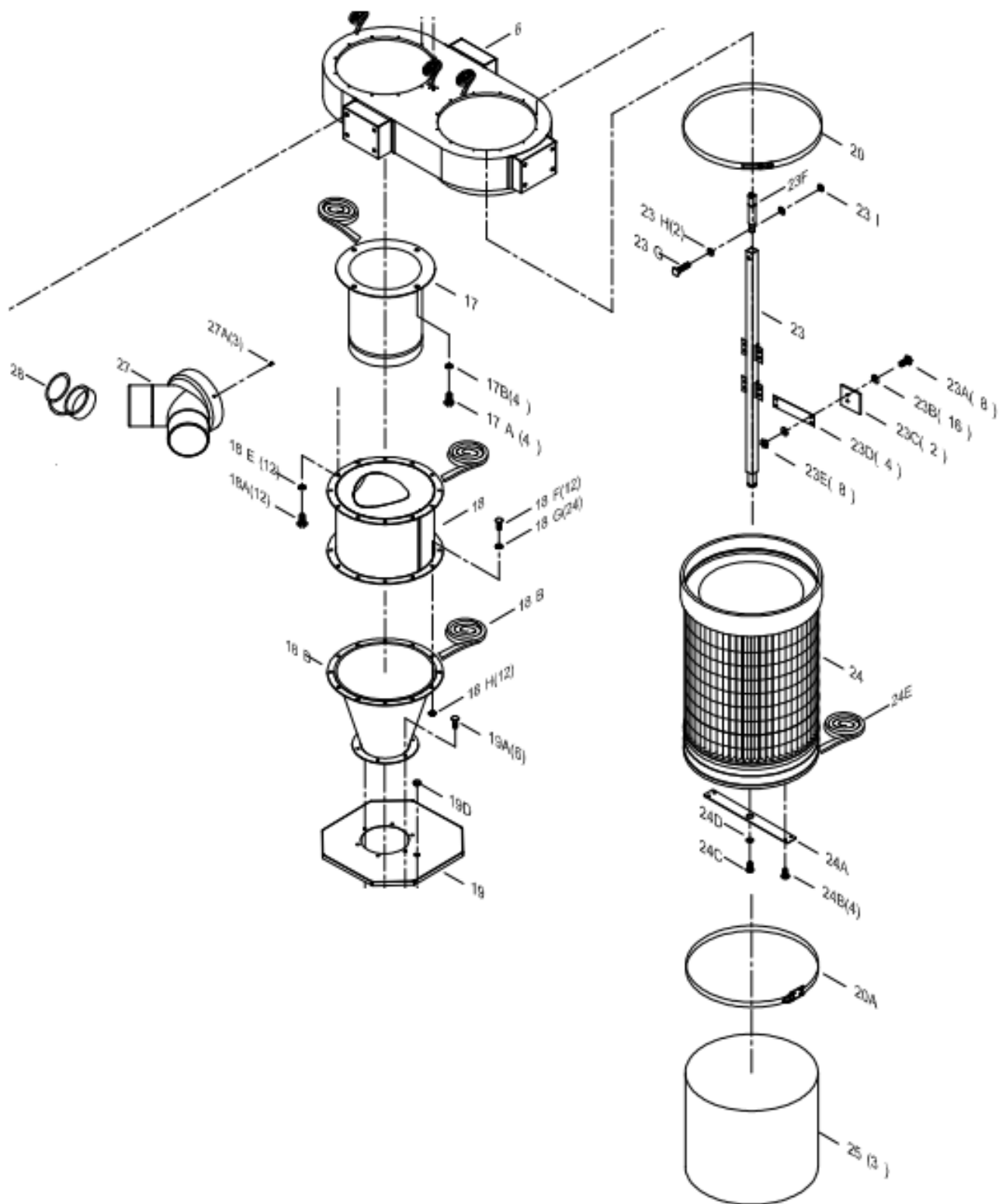

Mechanizm podnoszący

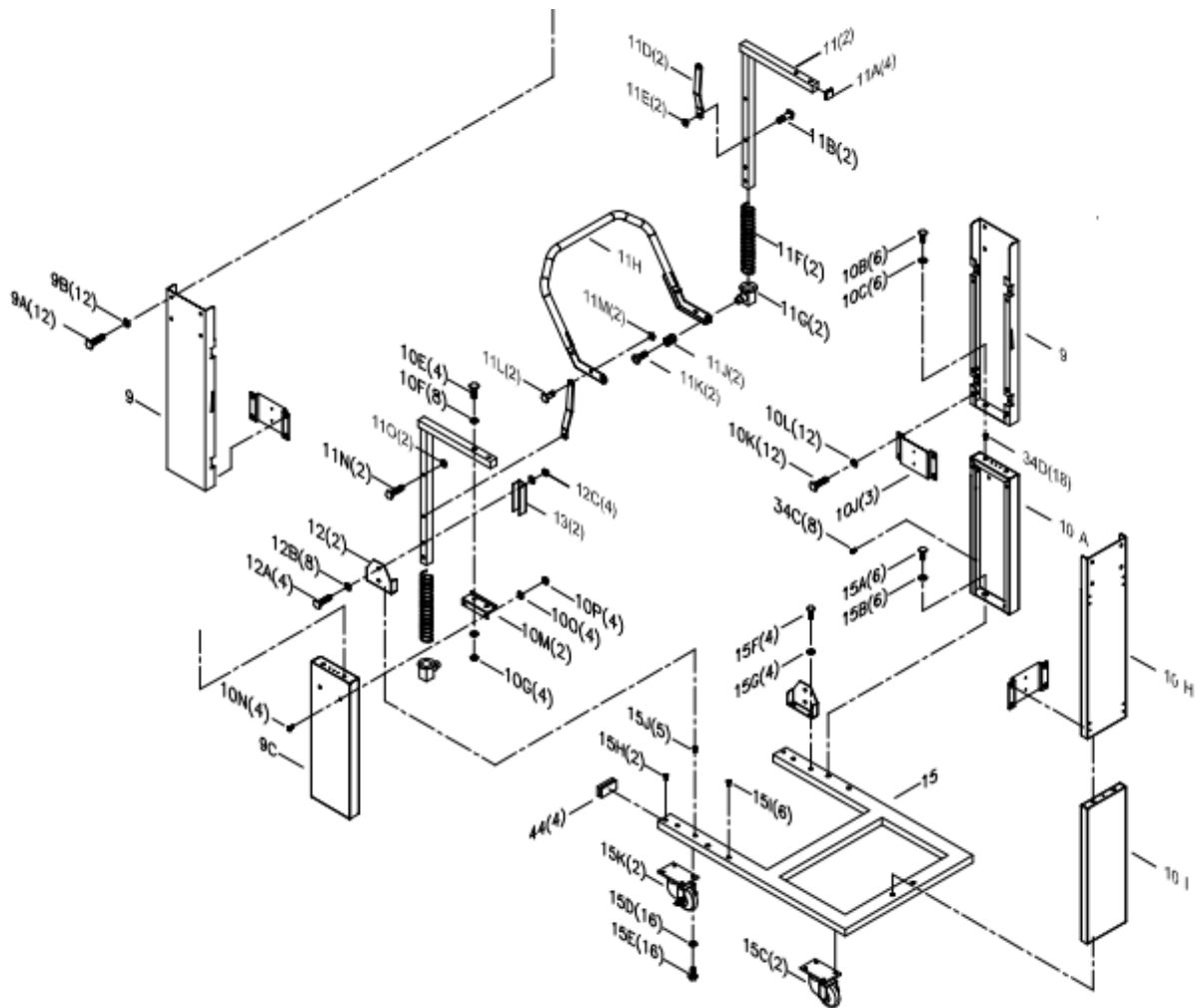

Pojemnik na odpady

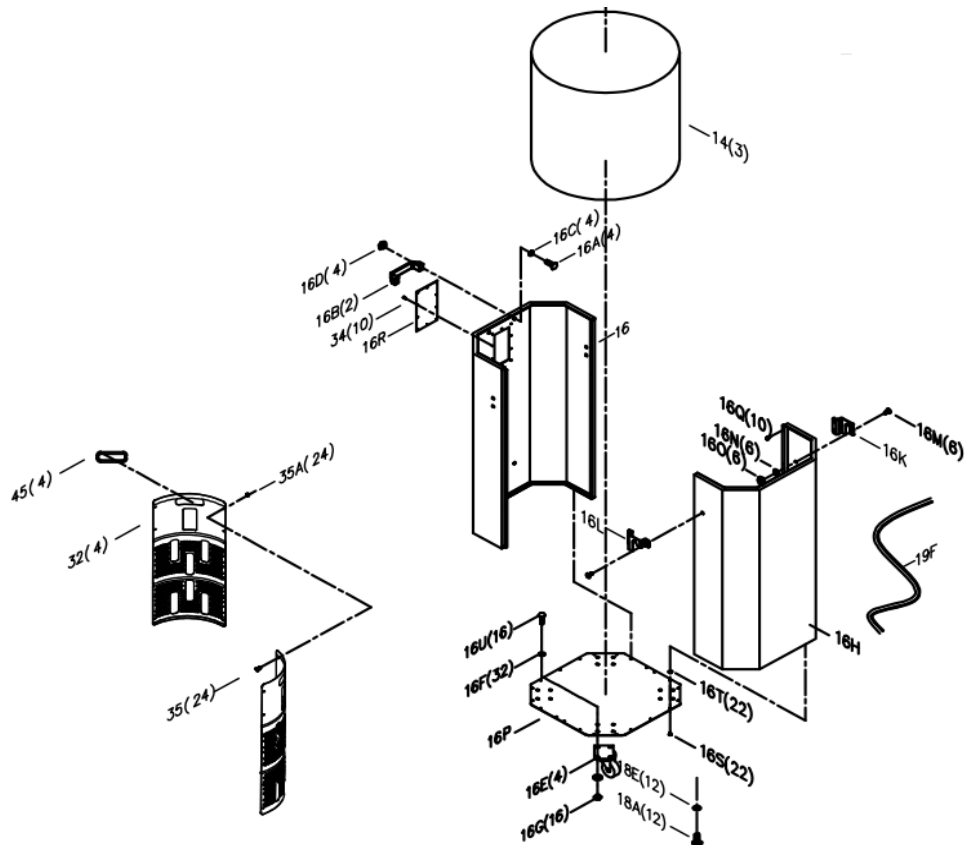

REF #	PART NUMBER	PART NAME	DESCRIPTION	QTY
16U	PDCCF15110-16U	HEX BOLT	5/16" x 3/4"	16
16F	PDCCF15110-16F	FLAT WASHER	5/16" x 3/4"	32
16G	PDCCF15110-16G	HEX NUT	5/16"	16
16H	PDCCF15110-16HV2	OCTAGON DRUM BACK PANEL		1
16K	PDCCF15110-16K	LEFT SIDE PLATE		1
16L	PDCCF15110-16L	RIGHT SIDE PLATE		1
16M	PDCCF15110-16M	CARRIAGE BOLT	1/4" x 1/2"	6
16N	PDCCF15110-16N	FLAT WASHER	1/4" x 1"	6
16O	PDCCF15110-16O	HEX NUT	1/4"	6
16P	PDCCF15110-16PV2	OCTAGON DRUM BASE PANEL		1
16R	PDCCF15110-16R	WINDOW		1
16S	PDCCF15110-16SV2	SHEET METAL SCREWS	M4	22
16T	PDCCF15110-16TV2	PLASTIC BOLT END CAP	M4	22
16Q	PDCCF15110-16Q	THREAD BOLT	M4 x 12mm	10
17	PDCCF15110-17	INTAKE CYLINDER		1
17A	PDCCF15110-17A	HEX BOLT	5/16" x 5/8"	4
17B	PDCCF15110-17B	FLAT WASHER	5/16" x 3/4"	4
18	PDCCF15110-18	CYCLONE BARREL	5/16" x 3/4"	1
18A	PDCCF15110-18A	HEX BOLT	5/16" x 3/4"	12
18B	PDCCF15110-18B	FOAM TAPE	3 x 6mm x 10M	1
18D	PDCCF15110-18D	CYCLONE FUNNEL		1
18E	PDCCF15110-18E	FLAT WASHER	5/16" x 3/4"	12
18F	PDCCF15110-18F	HEX BOLT	5/16" x 3/4"	12
18G	PDCCF15110-18G	FLAT WASHER	5/16" x 3/4"	24
18H	PDCCF15110-18H	HEX NUT	5/16"	12
19	PDCCF15110-19	OCTAGON DRUM LID		1
19A	PDCCF15110-19A	HEX BOLT	5/16" x 3/4"	6
19B	PDCCF15110-19B	FLAT WASHER	5/16" x 3/4"	12
19C	PDCCF15110-19C	HEX NUT	5/16"	6
19D	PDCCF15110-19D	PLUG	MSP-16	1
19E	PDCCF15110-19E	NUT	AGL-16	1
19F	PDCCF15110-19F	RUBBER GASKET	1400mm	1
20	PDCCF15110-20	BAND CLAMP	Ø 400mm	1
20A	PDCCF15110-20A	SPRING BAND CLAMP	Ø 400mm	1
21	PDCCF15110-21	ROTATION HANDLE		1
21A	PDCCF15110-21A	HEX LOCK NUT	3/8"	1
21B	PDCCF15110-21B	FLAT WASHER	3/8" x 7/8"	1
22	PDCCF15110-22	ROTATION CRANK	210, 35, 4.5t	1
22A	PDCCF15110-22A	HEX BOLT	5/16" x 3/4"	1
22B	PDCCF15110-22B	FLAT WASHER	5/16" x 1-3/16"	1
22C	PDCCF15110-22C	GEAR	Ø20mm	1
22D	PDCCF15110-22D	HEX BOLT	1/4" x 3/4"	4
22E	PDCCF15110-22E	FLAT WASHER	1/4" x 3/4"	4
22F	PDCCF15110-22F	BEARING	Ø70, Ø20.5, 7t	1
22G	PDCCF15110-22G	SEAL		1
23	PDCCF15110-23V2	ROTATION SHAFT		1

23A	PDCCF15110-23A	HEX BOLT	1/4" x 5/8"	8
23B	PDCCF15110-23B	FLAT WASHER	1/4" x 1/2"	16
23C	PDCCF15110-23C	PADDLE		2
23D	PDCCF15110-23D	PADDLE BRANCH		4
23E	PDCCF15110-23E	HEX LOCK NUT	1/4"	8
23F	PDCCF15110-23F	ROTATION SHAFT CONNECTION		1
23G	PDCCF15110-23G	HEX BOLT	5/16" x 1-1/2"	1
23H	PDCCF15110-23H	FLAT WASHER	5/16" x 3/4"	2
23I	PDCCF15110-23I	HEX LOCK NUT	5/16"	1
24	PDCCF15110-24	CANISTER FILTER	Ø 400x500mm L	1
24A	PDCCF15110-24A	ROTATION SHAFT BASE		1
24B	PDCCF15110-24B	SHEET METAL PHILIPS BOLT	3/16" x 3/4"	4
24C	PDCCF15110-24C	HEX BOLT	5/16" x 3/4"	1
24D	PDCCF15110-24D	FLAT WASHER	5/16" x 7/8"	1
24E	PDCCF15110-24E	FOAM TAPE	3 x 25mm x 1.5M	1
25	PDCCF15110-25	PLASTIC BAG	Ø 400 x 600mm	3
27	PDCCF15110-27	INTAKE MANIFOLD	6"X1 / 4"X2 ports	1
27A	PDCCF15110-27A	SHEET METAL BOLT	M4 x 12mm	3
28	PDCCF15110-28	RUBBER CAP	4"	1
32	PDCCF15110-32	DRUM INSERT		4
33	PDCCF15110-33	FLAT HEAD BOLT	M4 x 6mm	4
34	PDCCF15110-34	RIVET	03.II	10
34A	PDCCF15110-34A	FLAT WASHER	1/8" x 5/16"	6
34C	PDCCF15110-34C	RIVET NUT	1/4"	8
34D	PDCCF15110-34D	RIVET NUT	5/16"	18
35	PDCCF15110-35	ROUND HD BOLT	3/16" x 1/2"	24
35A	PDCCF15110-35A	NUT	3/16"	24
36	PDCCF15110-36V2	FREQUENCY REMOTE SWITCH		1
44	PDCCF15110-44	RUBBER PLUG	30 x 60mm	4
45	PDCCF15110-45	RUBBER HANDLE FOR DRUM INSERT		4
46	PDCCF15110-46	SILICONE	Tube	1
47	PDCCF15110-47	CROSSBAR		1